



**Nos Equipements**  
**Gamme Détaillée**  
**Traitement Colis - Messagerie**

## 1 Les Convoyeurs à Bande

Cette gamme est adaptée au fret de la Messagerie Express. Sa capacité répond aux exigences de 150 kgs / ml.

- Finition acier peint poudre époxy cuite au four (Coloris au choix) ou Galvanisation à Chaud
- Bande PVC / Feutre et/ou Modulaire (ISO340)
- Motorisation par Tambour Moteur et/ou Motoréducteur
- Vitesse de 10 m/min à 100 m/min
- Largeur utile : de 400 mm à 1 200 mm
- Fiabilité, Maintenabilité
- ...

### 1.1 Convoyeurs Longueurs de 1000 à 3000 mm :

Ces équipements assurent les fonctions suivantes :

- Convoyeur Injecteur
- Convoyeur Cadenceur
- Convoyeur de Transit
- Convoyeur de Suivi
- Convoyeur de Pesage
- .....

Les Hauteurs de rives sont adaptables suivant leurs fonctions

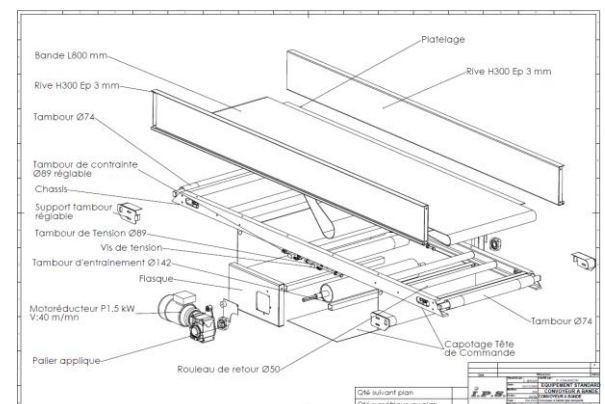
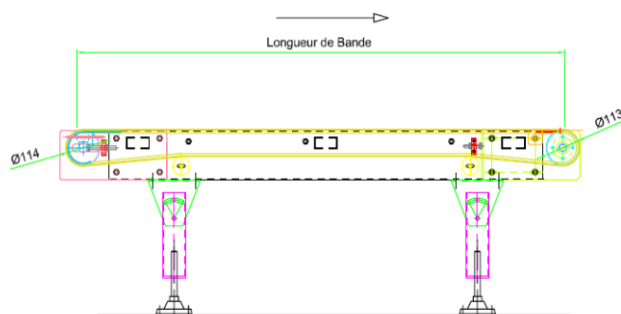

## 1.2 Convoyeurs supérieurs à 3000 mm :

Ces équipements assurent les fonctions suivantes :

- Convoyeur de Transit
- Convoyeur Elévateur
- Convoyeur Descenseur
- Convoyeur de Disptach
- Convoyeur d'accumulation
- .....

Les Hauteurs de rives sont adaptables suivant leurs fonctions

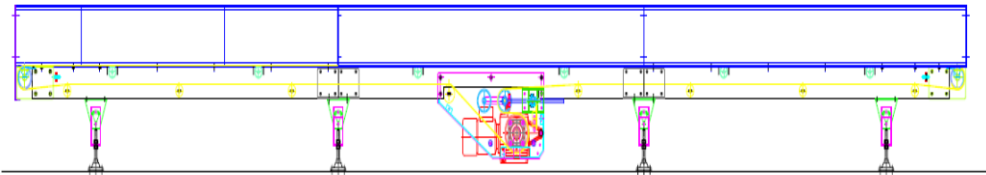

## 2 Les Convoyeurs à Rouleaux Motorisés

Cette gamme permet le traitement des Colis dans le domaine de Messagerie Express.  
Sa capacité répond aux exigences de 150 kgs / ml.

- Finition acier peint poudre époxy cuite au four (Coloris au choix)
- Rouleaux Acier Zingués ou PVC
- Entraînement par Courroies Rondes ou PolyVee
- Vitesse de 10 m/min à 60 m/min
- Largeur utile : de 400 mm à 1 200 mm
- Fiabilité, Maintenabilité
- ...





## 2.1 Convoyeur Linéaire

Ces équipements assurent les fonctions suivantes :

- Convoyeur de Transit
- Convoyeur de Suivi
- Convoyeur d'Accumulation
- Convoyeur de Pesage
- .....



Les Hauteurs de rives sont adaptables suivant leurs fonctions

## 2.2 Convoyeur Courbe

Ces équipements assurent les fonctions suivantes :

- Courbe à 30°
- Courbe à 45°
- Courbe à 90°
- Courbe à 180°
- .....



Les Hauteurs de rives sont adaptables suivant leurs fonctions

## 2.3 Convoyeur Recentreur

Ces équipements assurent les fonctions suivantes :

- Dépose et/ou Introduction des Colis suivant plusieurs entrées
- Alignement des Colis en Sortie
- Acheminement des Colis vers un seul convoyeur Aval
- Vitesse réglable
- Avec ou sans rive
- .....



## 2.4 Convoyeur "Démêleur"

Ces équipements assurent les fonctions suivantes :

- Introduction des Colis suivant plusieurs entrées (En ligne ou orthogonale)
- Alignement des Colis en Sortie
- Acheminement des Colis vers un seul convoyeur Aval
- Vitesse réglable
- Avec ou sans rive
- ...

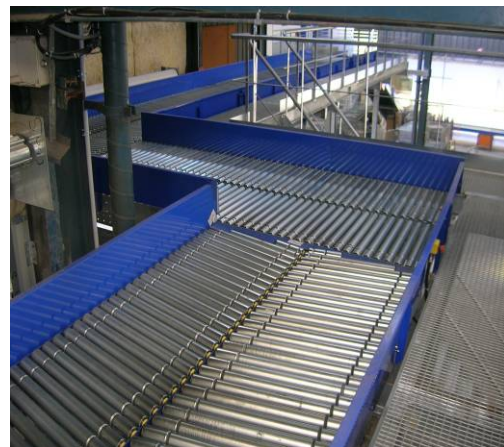

## 2.5 Convoyeur d'Accumulation

Ces équipements assurent les fonctions suivantes :

- Traitement des colis en Zone de Stockage Accumulation "Faible Pression"  
Traitement des colis "Hors Format"
- Table horizontale ou inclinée
- Rouleaux métalliques entraînés ou fixes dans la chaîne (faible pression)
- Avec ou sans rive
- Avec ou sans limiteur de couple
- ...



Les Hauteurs de rives sont adaptables suivant leurs fonctions

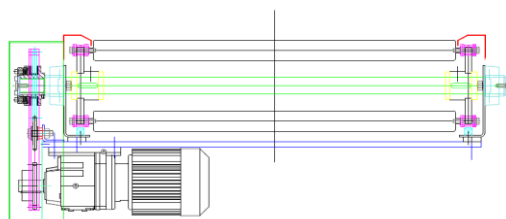



## 2.6 Convoyeur Injecteur

Ces équipements assurent les fonctions suivantes :

- Introduction des colis vers de Dispatch et/ou Zone Tri
- Evacuation des colis triés
- Fonction réversible suivant traitement des colis
- Angle d'introduction : de 30° à 45°
- Avec ou sans rive
- ...

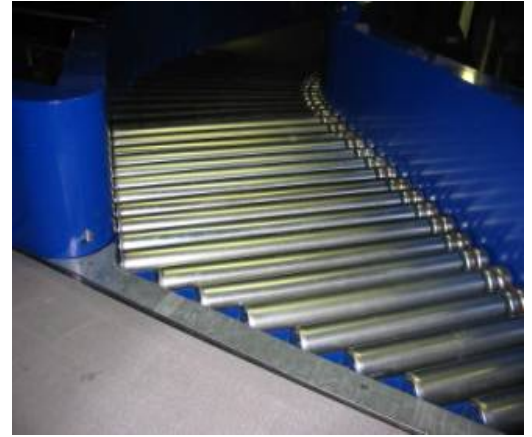

Les Hauteurs de rives sont adaptables suivant leurs fonctions

## 3 Convoyeurs à Rouleaux Gravitaires

### 3.1 Tables à Rouleaux Libres

Ces équipements assurent les fonctions suivantes

- Stockage en fin de ligne
- Préparation de Commandes
- Accumulation gravitaire
- Table horizontale ou inclinée
- Rouleaux métalliques ou PVC
- Avec ou sans rive
- Avec ou sans butée d'extrémité
- ...

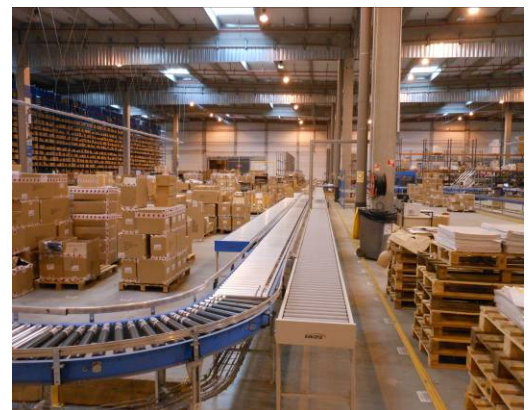

## 4 Les Convoyeurs Valve de Transferts

Cet équipement assure la liaison entre deux niveaux et présente les avantages suivants :

- Transfert du flux principal à plat
- Débit : jusqu'à 2400 colis/heures
- Finition acier peint poudre époxy cuite au four (Coloris au choix)
- Bande PVC striée longitudinale adhérente guidée ou non (ISO340)
- Motorisation par tambour moteur et/ou motoréducteur
- Mouvements de la valve : association bielle/courroie crantée, vérin électrique, bielle/manivelle mécanique,...
- Système autonome intégrant la variation de vitesse
- ...

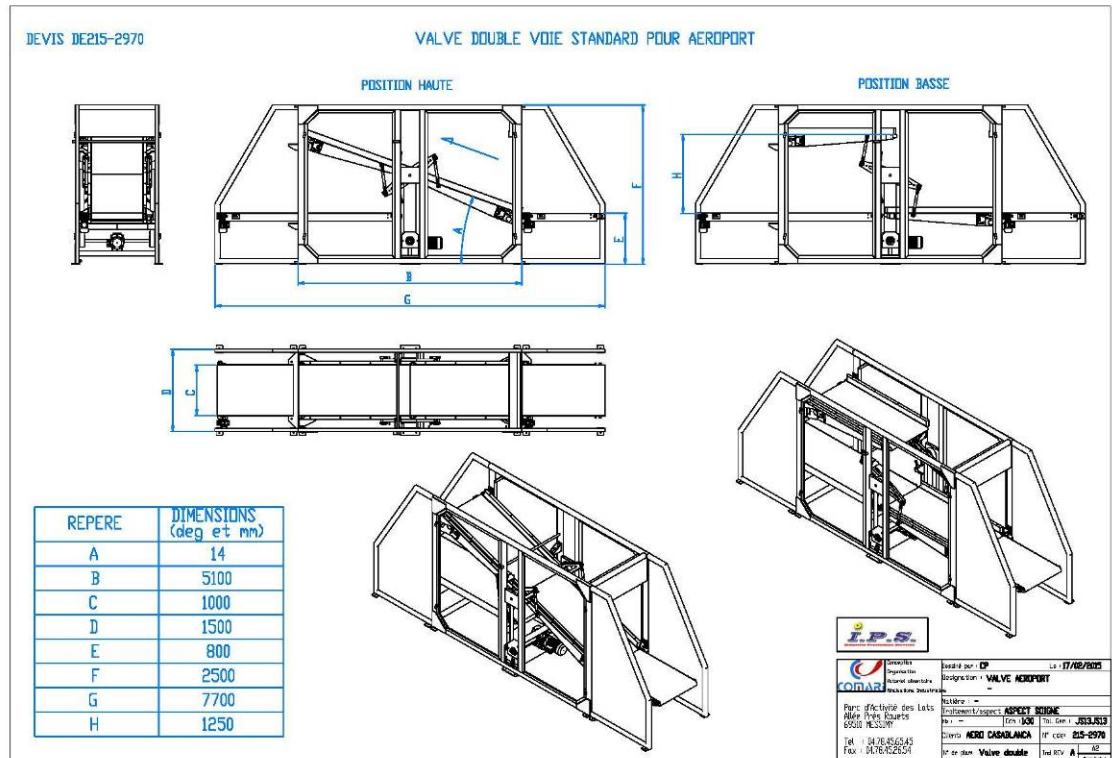
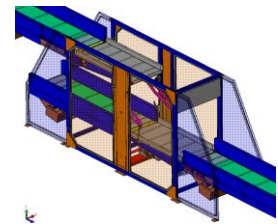
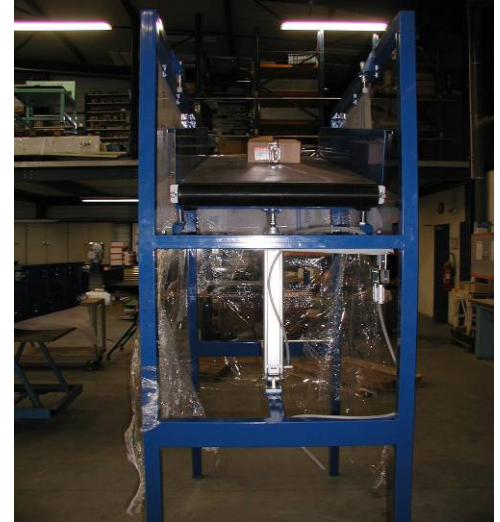

## 5 Les Trieurs de Colis

### 5.1 Déviateur à bande

Cet équipement se décline suivant plusieurs versions :

- Module Suspendu ou au Sol
- Finition acier peint poudre époxy cuite au four (Coloris au choix)
- Convoyeur écharpe vertical
- Bande PVC striée longitudinale et guidée (ISO340)
- Motorisation par tambour moteur et/ou motoréducteur
- Bras actionné par bielle-manivelle
- ...

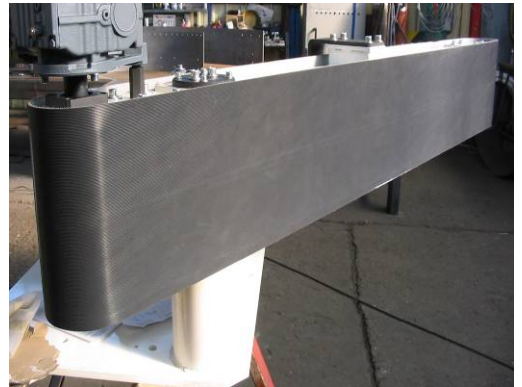
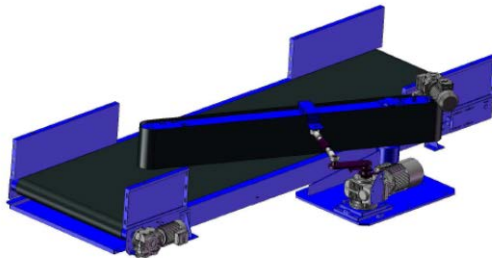

### 5.2 Transfert à Galets

Cet équipement assure les fonctions suivantes

- Tri de Colis en ligne et "au fil de l'eau"
- Sortie de 30° à 180°
- Multidirectionnel
- Débit : 2600 Colis / Heures
- ...



**Avantage :** Faible encombrement, Intégration aisée dans toutes les lignes de traitements colis.





### 5.3 Table Tournante de Tri

Cet équipement assure les fonctions suivantes

- Tri de Colis en ligne et "au fil de l'eau"
- Avec ou sans Opérateur
- Position de tri indexable de 30° à 180°
- Fonctionnement multidirectionnels
- Variation de vitesse ou non
- ...

**Avantage :** Faible encombrement, Intégration aisée dans toutes les lignes de traitements colis, économique,...



### 5.4 Pousseur

Cet équipement assure les fonctions suivantes

- Tri de Colis à 90°
- Mouvements de transfert : vérin électrique ou vérin pneumatique ou bielle/manivelle mécanique.
- Système autonome intégrant la variation de vitesse
- Débit : 2000 Colis / Heures
- ...

**Avantage :** Faible encombrement, adaptable sur tous types les lignes de traitements colis...



## 6 Les Goulottes de Sorties

Cet équipement se décline suivant plusieurs versions :

- Réception des colis "triés"
- Stockage de colis
- Equipées de Rouleaux libres Acier ou PVC
- Equipées de Soles Tôlées de glissement
- ....

**Avantage :** S'adapte à tous types d'environnements et d'encombres

## 7 Les Téléscopiques

Cet équipement se décline suivant plusieurs versions :

- Téléscopiques à bande
- Téléscopique à rouleaux libres
- Téléscopique à rouleaux entraînés

Ses fonctions :

- Chargement et Déchargement camions
- Extensible jusqu'à 12 mètres
- Coffret électrique intégré à l'équipement
- Vitesse variable de 10 à 40 m/min
- ...





## 8 Les Postes de Travail

Cet équipement se décline suivant plusieurs versions :

- Finition Peint
- Finition Galvanisé à Chaud
- Avec plancher Antidérapant
- Poste "Assis / Debout"
- ....

**Avantage :** S'adapte à tous types d'environnements et d'encombres



## 9 Structures & Charpentes

Cette gamme se décline suivant plusieurs versions :

- Finition acier peint poudre époxy cuite au four (Coloris au choix)
- Finition galvanisée à chaud ou à froid
- Avec notes de calculs de conception certifiés par organisme de contrôle
- Finition avec planchers bois (type Glissnot) ou tôles larmées ou caillebotis
- Avec ou sans garde-corps
- ...





## 10 Carrousel de Tri

Cette gamme se décline suivant plusieurs versions :

- Entraînement de **Type Caterpillar**
- Entraînement par **Moteurs linéaires**
- Entraînement par **Système à Friction**
- Finition Inox poli brossé grain 220
- Finition acier peint poudre époxy cuite au four (Coloris au choix)
- Chariot autoporté au pas de 500mm
- Ecailles PVC (non feu - M1)
- Capacité 120 kgs / ml
- ...

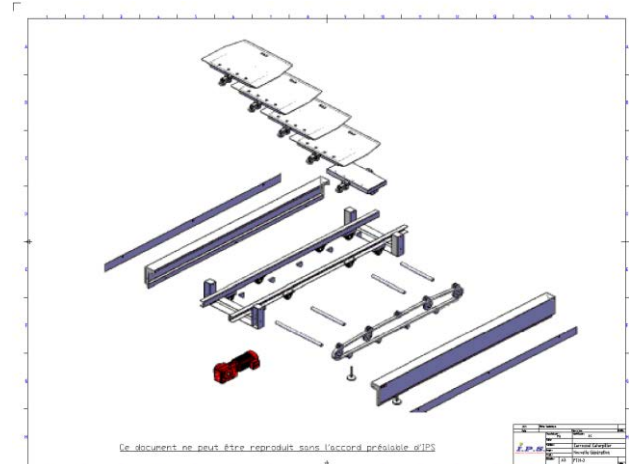

Ses fonctions :

- Stockage dynamique des colis
- Picking pour préparation de tournées
- Traitement des colis "Hors Format"
- Vitesse variable de 10 à 30 m/min
- ...

